

Qualitätsmanager Customer Service (m/w)

Vollzeit | Leoben, Austria

#yourmission

- Du gestaltest aktiv das Qualitätsmanagement im Customer Service am Standort Leoben und entwickelst dieses laufend weiter
- Du bist Hauptansprechpartner für Qualitätsmanagementthemen sowohl für Kundenprojekte als auch Qualitätsverbesserungsmaßnahmen
- Du bist verantwortlich für die Analyse, Einführung, Verbesserung und Umsetzung der erforderlichen QM-Prozesse
- Die Leitung bzw. Mitarbeit von abteilungs- und bereichsgreifenden QM-Projekten gehört zu deinem Aufgabengebiet
- Du übernimmst auch die Sicherstellung und Überprüfung der Erfüllung von Qualitätsvorgaben und -anforderungen
- Du arbeitest eng mit anderen Abteilungen im gesamten Unternehmen zusammen und nutzt vorhandene Synergien

#youareknapp

- Du hast eine fundierte abgeschlossene technische oder kaufmännische Ausbildung (HTL, FH, UNI)
- Du verfügst über eine mehrjährige, nachvollziehbare Erfahrung im Bereich Qualitätsmanagement
- Dein Deutsch und Englisch in Wort und Schrift ist sehr gut
- Analytisches Denkvermögen, sorgfältige und genaue Arbeit sowie die Liebe zum Detail zählen zu deinen Stärken
- Du kannst dich auch gegen Widerstand gut durchsetzen und kommunizierst sachlich auf Basis von Zahlen, Daten und Fakten

#weareknapp

Wir bieten dir fachliche und persönliche Weiterbildungsprogramme sowie die Mitarbeit in einem motivierten Team, in dem die Bereitschaft Verantwortung zu übernehmen und die Begeisterung für die Umsetzung von Ideen willkommen sind. Für diese Position gilt ein kollektivvertragliches Mindestgehalt von EUR brutto 2.682,80 pro Monat. Wir bieten jedoch eine marktconforme Bezahlung in Abhängigkeit von deiner Qualifikation und Vorerfahrung.



Senior Projektmanager Customer Service (m/w)

Vollzeit | Leoben, Austria

#yourmission

- Dir obliegt die Steuerung und Leitung von strategischen Kundenprojekten ab der Beauftragung bis zur Abnahme durch den Kunden
- Du hast die Gesamtverantwortung für die Projektrealisierung und die Erreichung der Projektziele in den Dimensionen "Costs/Timing/Quality"
- Die Führung von Projektteams sowie die Einhaltung von Projektmeilensteinen und Terminen im Projektverlauf zählen zu deinen Aufgaben
- Zu deinem Aufgabengebiet gehört auch eine kontinuierliche Verbesserung der Prozesse und Strukturen in der Projektorganisation sowie das Ableiten von Lessons-Learned in den Projekten

#youareknapp

- Du hast eine fundierte technische oder kaufmännische Ausbildung (FH oder TU) bevorzugt im Bereich Logistik, Automatisierung oder Informatik
- Du bringst Erfahrung in der Leitung von Kundenprojekten mit direkten Kunden und Managementkontakt mit
- Eine einschlägige Ausbildung im Projektmanagement wären von Vorteil
- Englisch beherrschst du verhandlungssicher in Wort und Schrift, eine weitere Fremdsprache ist von Vorteil
- Du besitzt ausgezeichnete organisatorische und soziale Kompetenzen
- Selbstsicheres Auftreten sowie ein hohes Maß an Eigenverantwortung, Selbstorganisation und Belastbarkeit zählen zu deinen Stärken

#weareknapp

Wir bieten dir fachliche und persönliche Weiterbildungsprogramme sowie die Mitarbeit in einem motivierten Team, in dem die Bereitschaft Verantwortung zu übernehmen und die Begeisterung für die Umsetzung von Ideen willkommen sind. Für diese Position gilt ein kollektivvertragliches Mindestgehalt von EUR brutto 2.682,80 pro Monat. Wir bieten jedoch eine marktconforme Bezahlung in Abhängigkeit von deiner Qualifikation und Vorerfahrung.



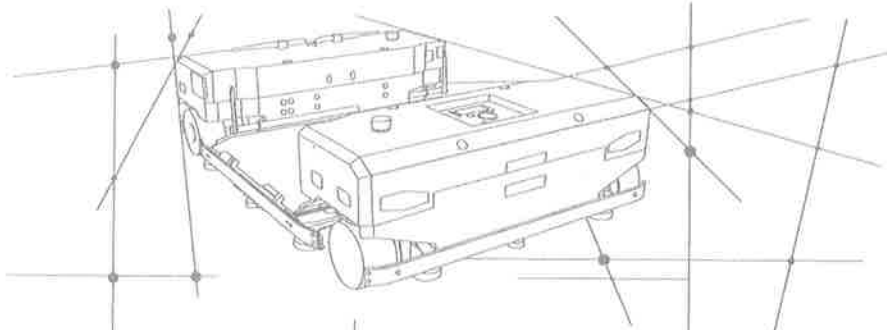

Software Engineer Customer Service

Vollzeit | Leoben, Austria

#yourmission

- Du analysierst und optimierst die logistische Prozesse von bestehenden KNAPP Anlagen in enger Zusammenarbeit mit Kunden, Lieferanten und Kollegen
- Du erarbeitest Optimierungsvorschläge, abgeleitet von deinen Analysen und von den übermittelten Anforderungen der Kunden
- Du übernimmst die Entwicklung und Integration von neuen Software-Lösungen für bestehende Kunden
- Du analysierst Fehler bei bestehenden Anwendungen, behebst diese und optimierst die laufenden Gesamtsysteme

#youareknapp

- Du hast eine technische Berufsausbildung (Informatik HTL o.ä.) oder bist ein Softwarefreak
- Du bist fit in Java und mit Datenbanken (SQL)
- Die gängigen Betriebssysteme (Windows, Linux/Unix) sind dir bekannt
- Deine Deutsch- und Englischkenntnisse sind zumindest auf B2-Niveau
- Einschlägige Erfahrung im Bereich Intralogistik ist von Vorteil, idealerweise aus dem Bereich Software/IT
- Analytisches Denken, Genauigkeit und Belastbarkeit zeichnen dich aus
- Kommunikationsstärke, Eigeninitiative und Ideenreichtum runden deine Persönlichkeit ab

#weareknapp

Wir bieten dir fachliche und persönliche Weiterbildungsprogramme sowie die Mitarbeit in einem motivierten Team, in dem die Bereitschaft Verantwortung zu übernehmen und die Begeisterung für die Umsetzung von Ideen willkommen sind. Für diese Position gilt ein Mindestgehalt von EUR brutto 2.375,- pro Monat. Wir bieten jedoch eine marktkonforme Bezahlung in Abhängigkeit von deiner Qualifikation und Vorerfahrung.



Software Produktverantwortlicher Customer Service (m/w)

Vollzeit | Leoben, Austria

#yourmission

- Du verstehst über mehrere Software Systeme hinweg die Zusammenhänge und findest Lösungen auch "out of the box"
- Komplexe Aufgabenstellungen stellen für dich eine angenehme Herausforderung dar.
- Du interessierst dich für den Hintergrund der KNAPP Produkte und willst sie soweit verstehen, dass du direkt mit Softwareentwicklern sprechen kannst
- Die übernimmst die Soll-/ Ist-Analyse von Softwareprodukten bei Erweiterungsprojekten bei bestehenden Logistiksystemen
- Du erarbeitest gemeinsam mit dem Kunden die optimale Softwarelösung seiner logistischen Herausforderungen

#youareknapp

- Du bist technisch gut ausgebildet (FH, HTL oder vergleichbare Ausbildung)
- Du hast grundlegende Erfahrung mit Datenbanken und PL/SQL
- Unix und Linux sind dir gut bekannt
- Ein Basiswissen im Bereich der Lagerlogistik wären für dich von Vorteil
- Du hast eine rasche Auffassungsgabe für komplexe Prozesse und verfügst über gutes Englisch in Wort und Schrift
- Kommunikationsstärke, Eigeninitiative, Ideenreichtum und Durchsetzungsstärke runden deine Persönlichkeit ab

#weareknapp

Wir bieten dir fachliche und persönliche Weiterbildungsprogramme sowie die Mitarbeit in einem motivierten Team, in dem die Bereitschaft Verantwortung zu übernehmen und die Begeisterung für die Umsetzung von Ideen willkommen sind. Für diese Position gilt ein Mindestgehalt von EUR brutto 2.375,- pro Monat. Wir bieten jedoch eine marktconforme Bezahlung in Abhängigkeit von deiner Qualifikation und Vorerfahrung.



Software Test & Testsystemsupport Manager Customer Service (m/w)

Vollzeit | Leoben, Austria

#yourmission

- Du übernimmst die gesamte Betreuung der Testumgebungen für einen oder mehrere Bestandskunden
- Du führst die Fehleranalyse, die Fehlerreproduktion, deren Behebung und die Optimierung bestehender Anwendungen durch
- Du arbeitest eng mit anderen Abteilungen im Zuge der Projekte (Engineering, Entwicklung, Improvement) zusammen
- Du unterstützt unsere technische Projektleitung und Softwareentwicklung bei der Implementierung neuer Funktionalitäten
- Die selbstständige Vorbereitung, Durchführung und Dokumentation von Software-Tests und Software-Inbetriebnahme im Haus und zusammen mit dem Kunden liegt in deinen Händen
- Beim Kunden schulst du die Mitarbeiter auf die neue Software-Funktionalitäten ein

#youareknapp

- Du hast eine fundierte abgeschlossene IT-Ausbildung (HTL, FH oder vergleichbare Ausbildungen)
- SQL bzw. PL/SQL (Oracle-Datenbanken) sind dir gut bekannt
- Erste Erfahrung im Umgang mit Unix/Linux hast du schon gemacht
- Du hast Grundkenntnisse im Programmieren (z.B. Java, C++, C#)
- Ein Basiswissen im Bereich der IT-Hardware und Netzwerke ist bei dir vorhanden
- Du hast Lust auf internationale Arbeitsorte (max. 20% Dienstreisen)
- Dein Deutsch und Englisch in Wort und Schrift ist gut
- Stressresistenz, analytisches Denkvermögen und kundenorientiertes Handeln zählen zu deinen Stärken

#weareknapp

Wir bieten dir fachliche und persönliche Weiterbildungsprogramme sowie die Mitarbeit in einem motivierten Team, in dem die Bereitschaft Verantwortung zu übernehmen und die Begeisterung für die Umsetzung von Ideen willkommen sind. Für diese Position gilt ein Mindestgehalt von EUR brutto



Systemadministrator im Service (m/w)

Vollzeit | Leoben, Austria

#yourmission

- Als Mitglied des "IT Service Teams" administrierst du die Überwachung unserer Kundenanlagen und unterstützt andere Abteilungen bei technischen Fragen und Problembehebungen
- Die Wartung und Aktualisierung von IT-Systemen vor Ort und Remote gehören zu deinem Aufgabengebiet
- Du arbeitest im Team, nimmst Anfragen von KollegInnen entgegen, bearbeitest diese und führst auch die anschließende Dokumentation durch
- Neben diesen Tätigkeiten bist du für Schulungen neuer MitarbeiterInnen zuständig

#youareknapp

- Du hast Erfahrung in der Administration von Linux Servern (Pacemaker, DRBD, OpenAIS, SLES oder RHEL) oder Windows Servern (AD, WSUS) und große Begeisterung für die IT im Allgemeinen
- Kenntnisse mit Virtualisierungslösungen (VMWare, QUEMU & KVM) oder in der Systemüberwachung mittels Nagios/Icinga2 sind von Vorteil
- Deine Englisch- und Deutschkenntnisse sind auf B2 Niveau oder höher
- Teamfähigkeit, Zuverlässigkeit und Eigeninitiative gehören zu deiner Persönlichkeit
- Du bringst eine proaktive Grundhaltung und Lösungskompetenz mit
- Kommunikation ist eine deiner Stärken und du hast Freude am Support von internationalen Kunden
- Dienstreisen (ca. 50%) sind für dich eine willkommene Abwechslung

#weareknapp

Wir bieten dir fachliche und persönliche Weiterbildungsprogramme sowie die Mitarbeit in einem motivierten Team, in dem die Bereitschaft Verantwortung zu übernehmen und die Begeisterung für die Umsetzung von Ideen willkommen sind. Für diese Position gilt ein Mindestgehalt von EUR brutto 2.375,- pro Monat. Wir bieten jedoch eine marktconforme Bezahlung in Abhängigkeit von deiner Qualifikation und Vorerfahrung.



A technical line drawing of a control panel or console, showing various buttons, switches, and a display area. The drawing is oriented vertically on the left side of the page.

Technischer Support im Service (m/w)

Vollzeit | Leoben, Austria

#yourmission

Du startest im technischen 2nd Level Support, um in die KNAPP Welt, in unsere Produkte und in die Arbeitswelt unserer Kunden einzutauchen.

- Du bist ein wichtiger Faktor für den laufenden Betrieb der automatisierten Kundenlager, die rund um den Globus verteilt sind
- Optimierungsvorschläge, Beratung sowie die Bearbeitung von technischen Kundenanfragen gehören zu deinem Aufgabengebiet
- Neben diesen Tätigkeiten bist du langfristig für Schulungen neuer MitarbeiterInnen zuständig
- Die Rufbereitschaft im 2nd Level bietet einen attraktiven Zusatzverdienst
- Du arbeitest im Alltag mit diversen Abteilungen und SpezialistInnen, u.a. aus internationalen Niederlassungen, zusammen.

#youareknapp

- Du hast eine abgeschlossene IT-Ausbildung oder entsprechend angeeignete fundierte IT-Kenntnisse und große Begeisterung für die IT im Allgemeinen
- Deine Englisch- und Deutschkenntnisse sind auf B2 Niveau oder höher
- Grundkenntnisse in LINUX und SQL sind von Vorteil
- Teamfähigkeit, Zuverlässigkeit und Eigeninitiative gehören zu deiner Persönlichkeit
- Du bringst eine proaktive Grundhaltung und eine ausgeprägte Lösungskompetenz mit
- Kommunikation ist eine deiner Stärken und du hast Freude am Support von internationalen Kunden

#weareknapp

Wir bieten dir fachliche und persönliche Weiterbildungsprogramme sowie die Mitarbeit in einem motivierten Team, in dem die Bereitschaft Verantwortung zu übernehmen und die Begeisterung für die Umsetzung von Ideen willkommen sind. Für diese Position gilt ein Mindestgehalt für Berufseinsteiger von EUR 2.375 brutto pro Monat. Wir bieten jedoch eine

